

CONSIGLIO DEI MINISTRI
DIPARTIMENTO
PROTEZIONE CIVILE

consip

Sisma del 24 agosto 2016. Accordi Quadro ex art.59, commi 6 e 7 D.Lgs. n.163/2006 e s.m.i. - Fornitura, trasporto e montaggio di Soluzioni Abitative in Emergenza(S.A.E.) e servizi connessi

REGIONE UMBRIA - COMUNE DI NORCIA
AREA INDUSTRIALE "B"- LOTTI 1-2

PROGETTO ESECUTIVO DELLE QUUPP RELATIVE ALLA FORNITURA, TRASPORTO E MONTAGGIO DI SOLUZIONI ABITATIVE D'EMERGENZA S.A.E. PER CONTO DELLA PRESIDENZA DEL CONSIGLIO DEI MINISTRI, DIPARTIMENTO PROTEZIONE CIVILE



Impresa Proponente: ATI
Capogruppo Mandataria: **cons**
Mandante: **COGECO**

COGECO S.p.A.
Via Cesare, 118
01026 - Roma

Disegnato da: **EULERO**
ING. LEONARDO GATTI

Collaboratori:
Vita Regina Margherita, 37
01100 - Viterbo
www.eulero.com
www.consip.gov.it

Titolo: DETTAGLI COSTRUTTIVI URBANIZZAZIONI
TAV
EG_02b

Scale: varie
Data: gennaio 2017
Rev.: 00

DIRETTORE DEI LAVORI:
RUP: ACCORDO QUADRO
Arch. ALESSANDRO FAMILIARI

RESPONSABILE DEL PROCEDIMENTO:
Arch. FILIPPO BATTONI

DIRETTORE ESECUZIONE CONTRATTO:
Geom. FILIPPO MANCINELLI

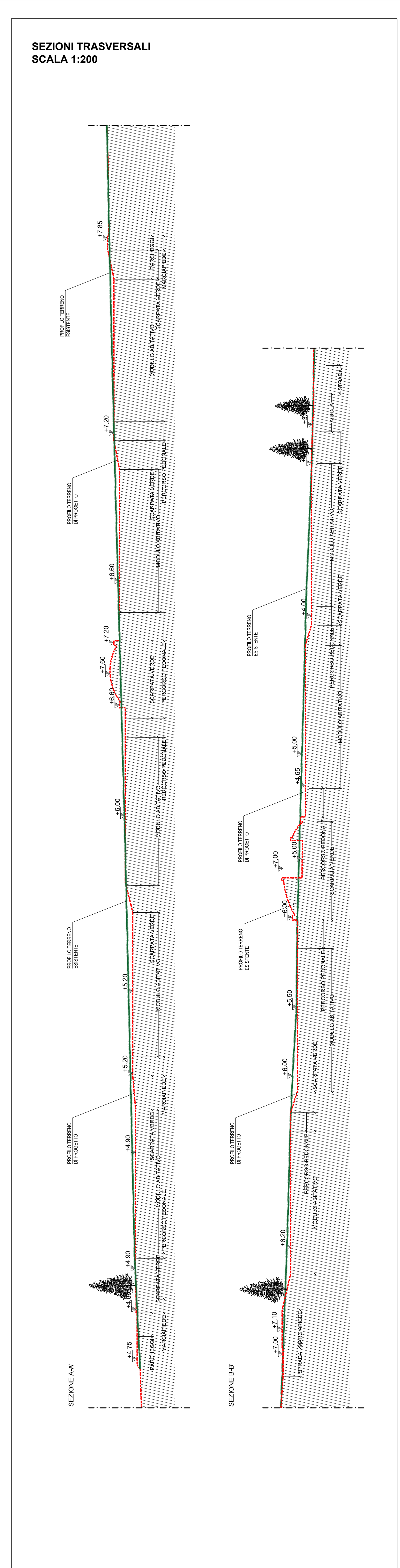
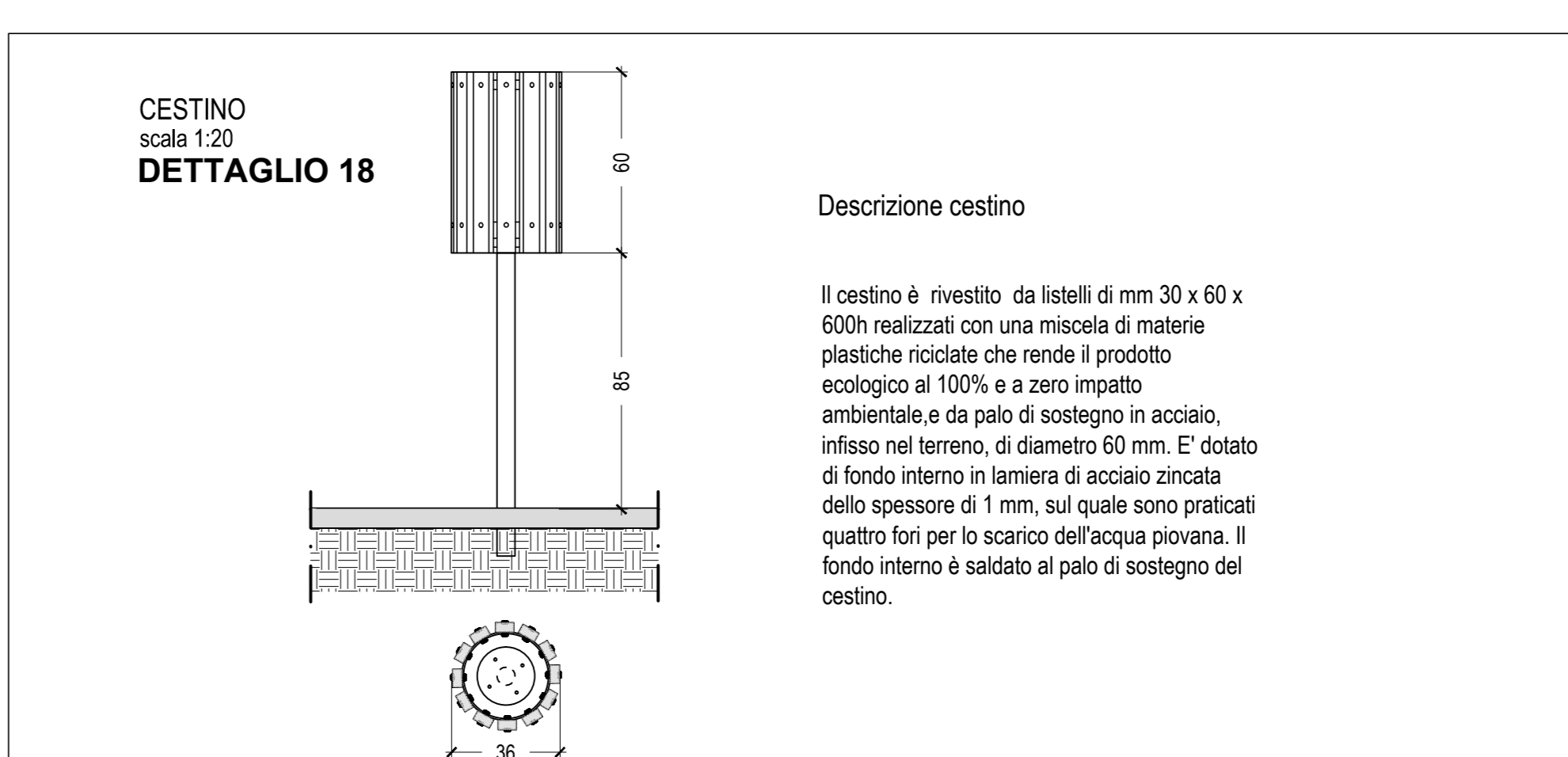
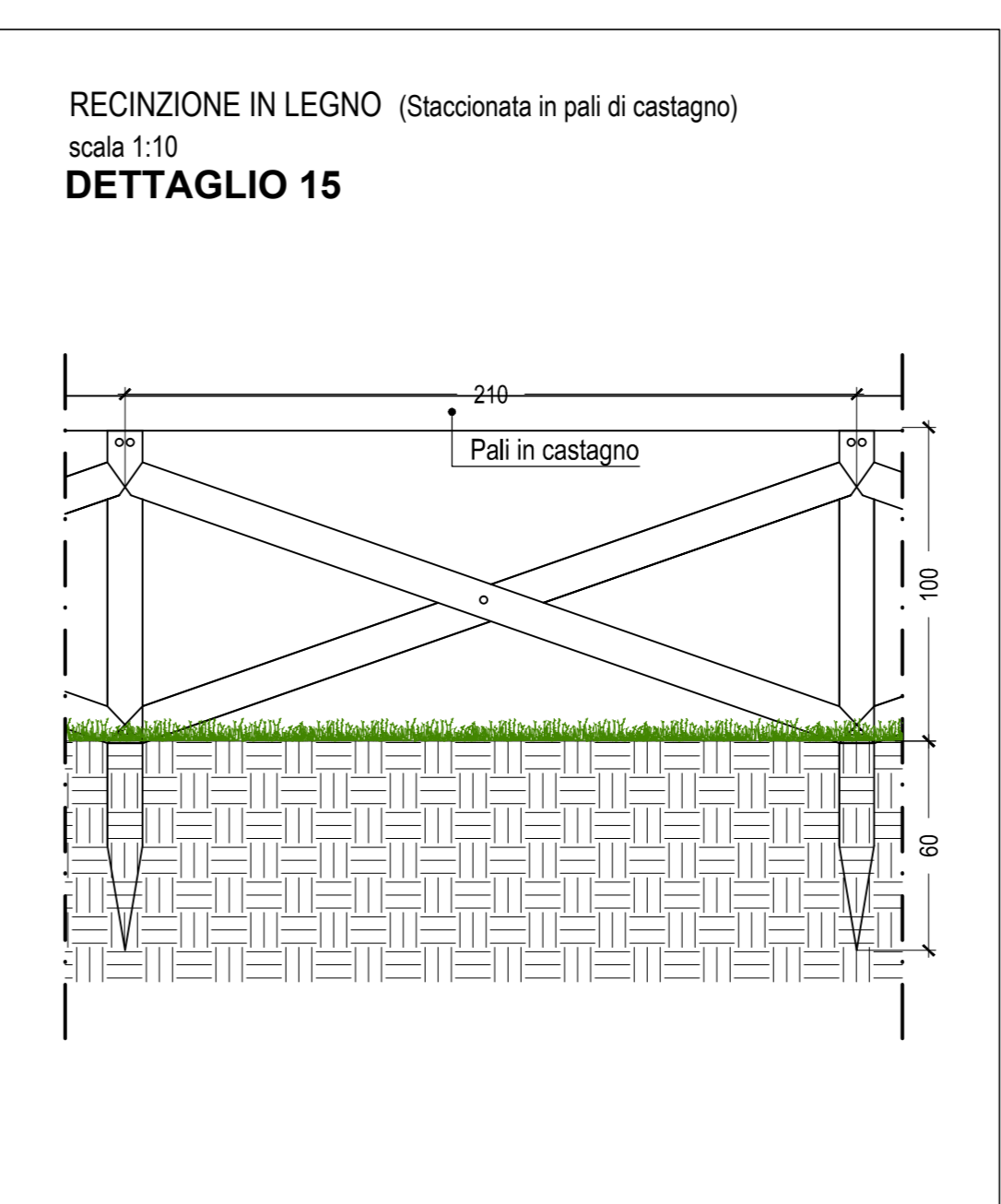
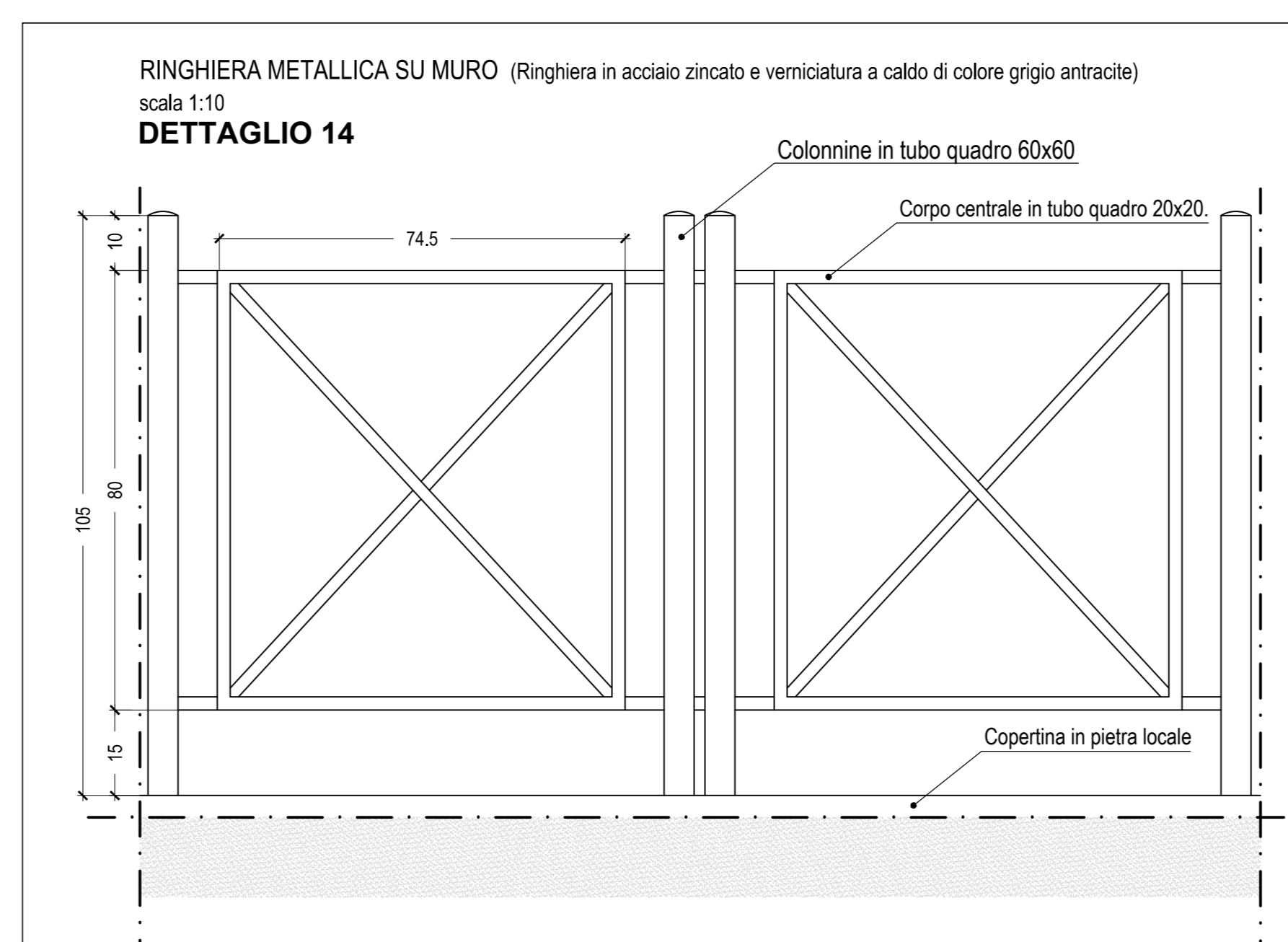
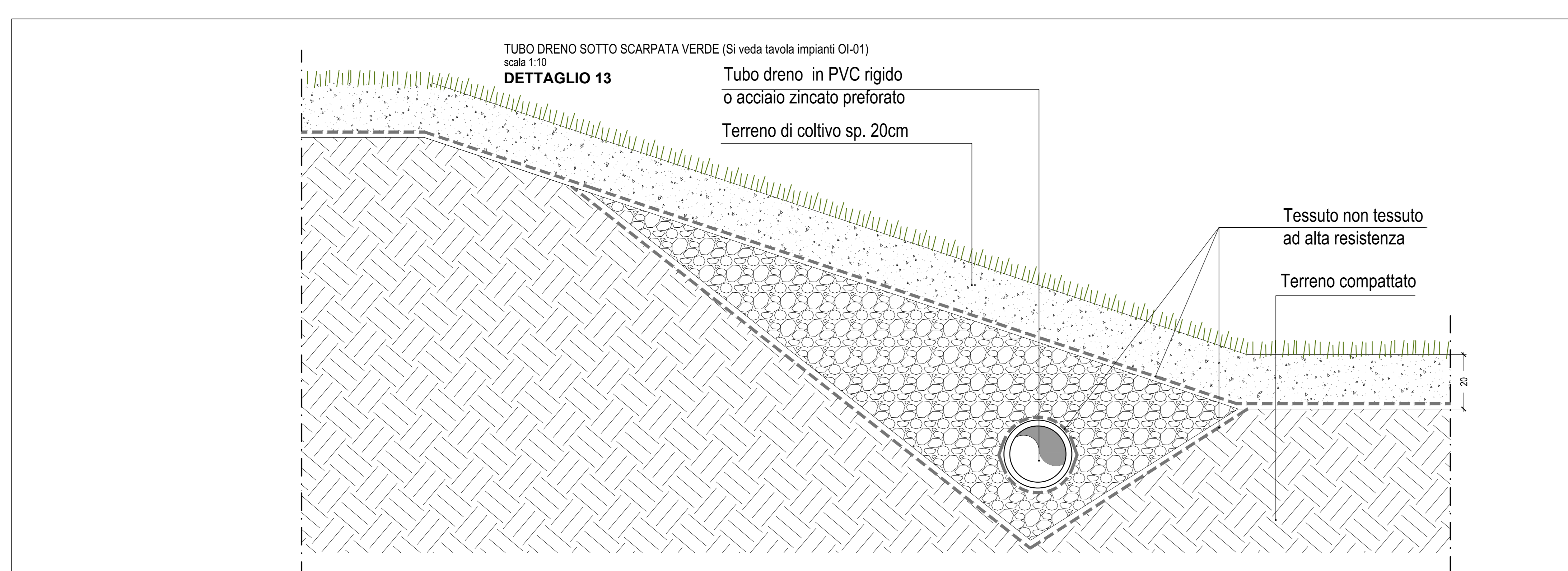
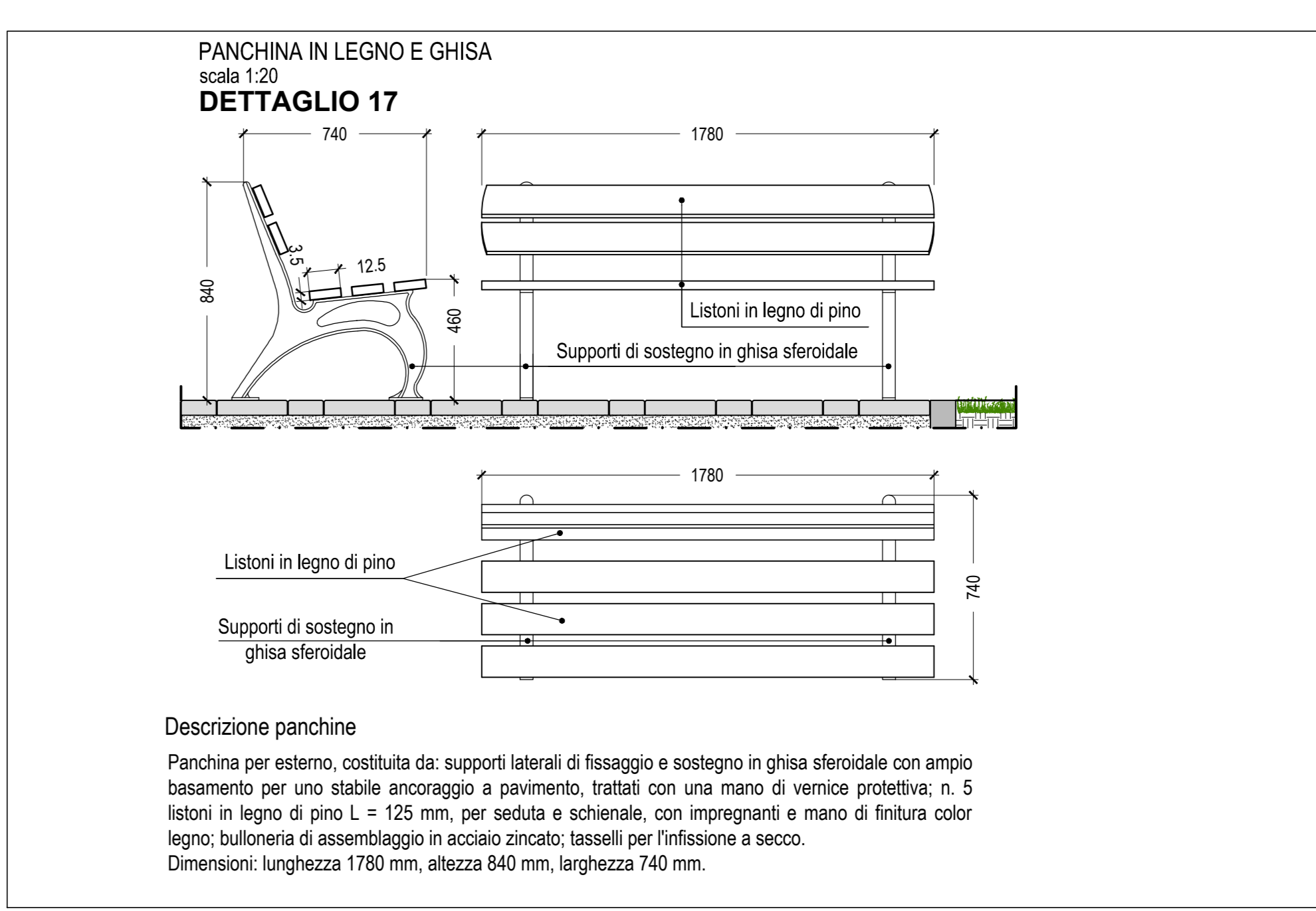
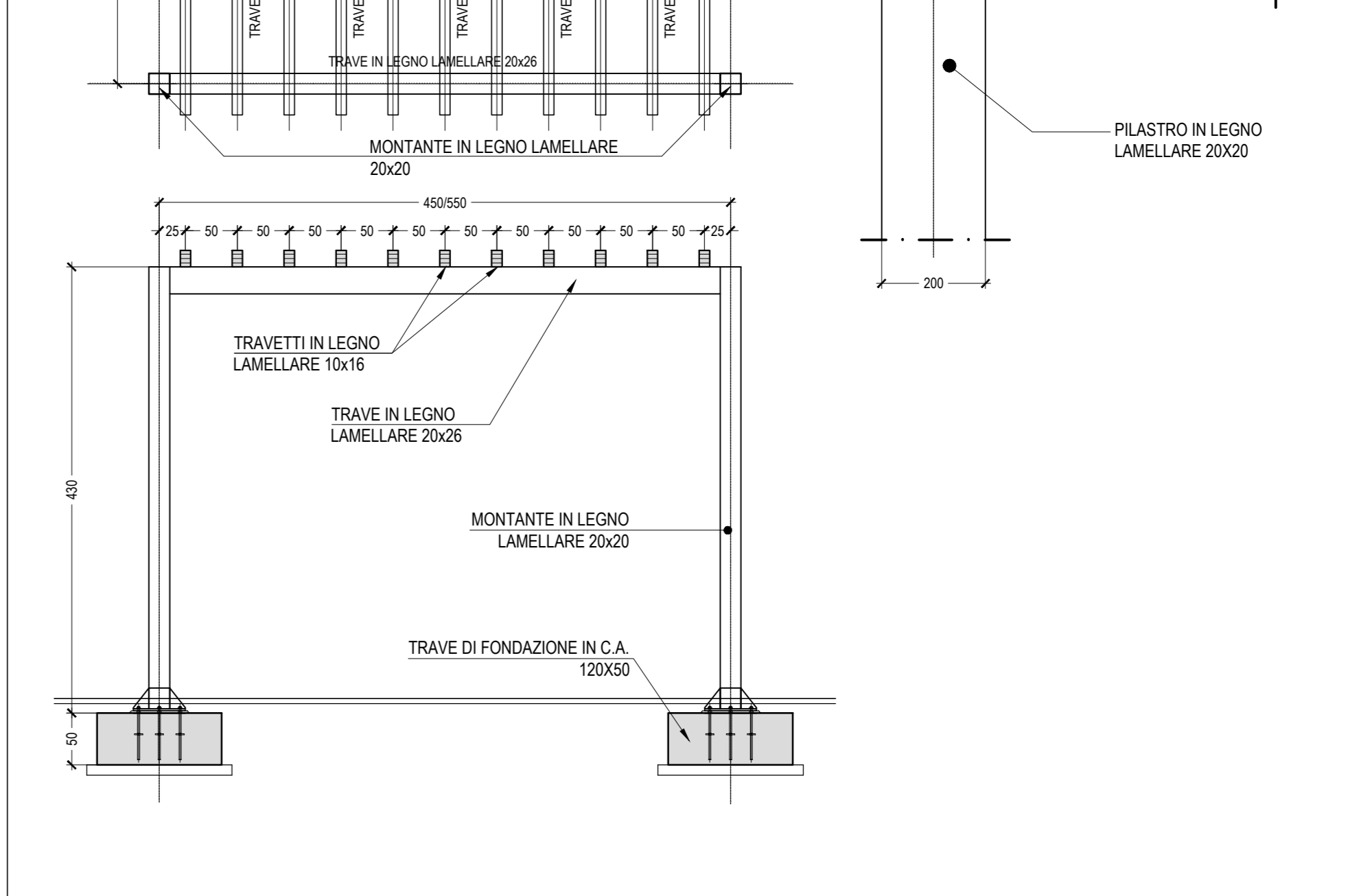
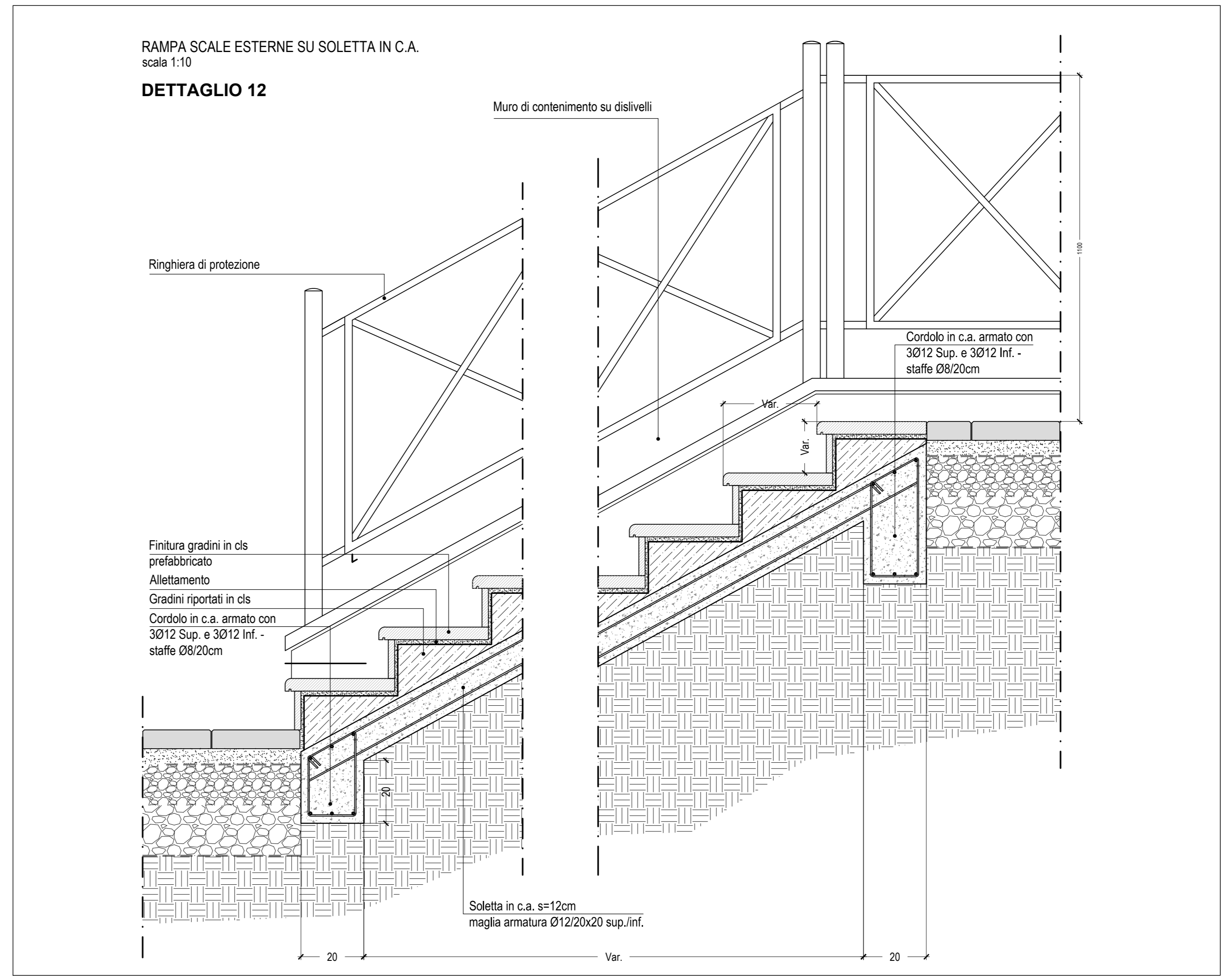
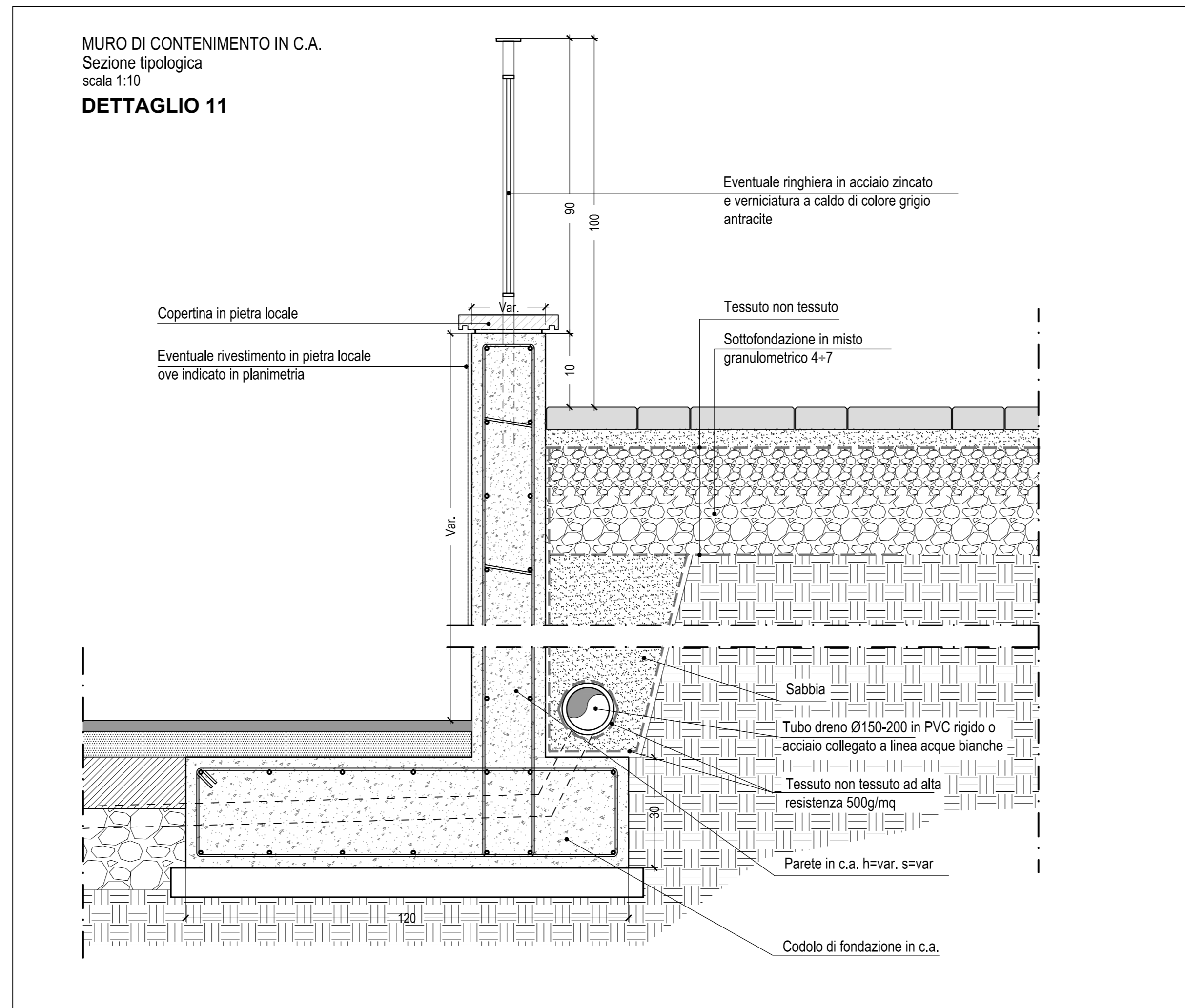
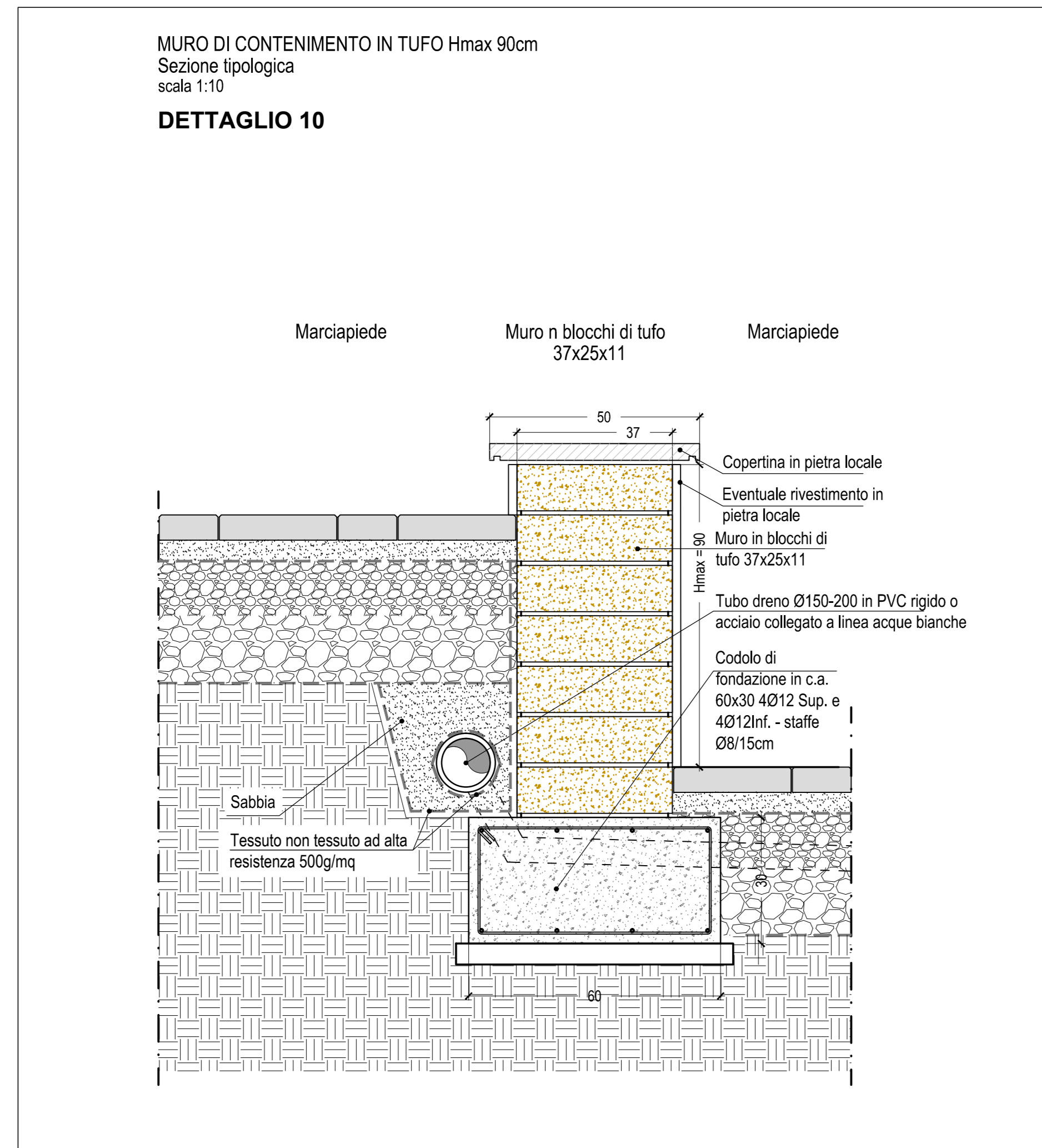
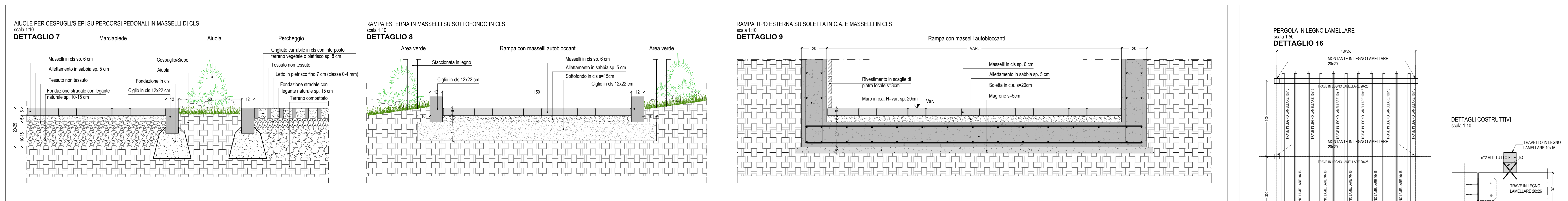
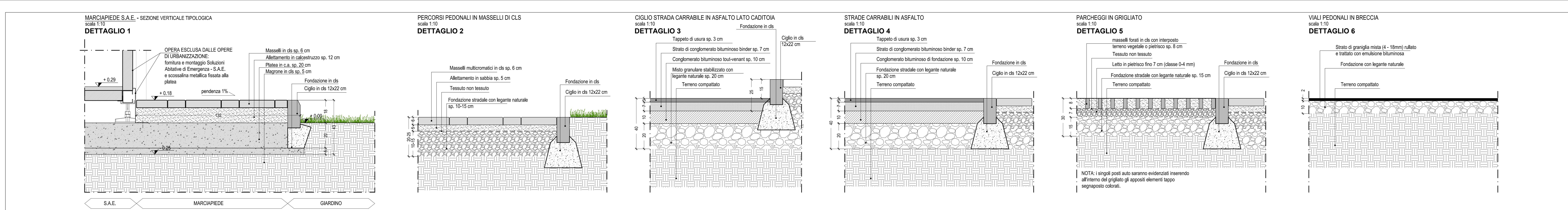

NOTA:
TUTTI I MASSELLI IN CLS, UTILIZZATI PER I PERCORSI PEDONALI, DOVRANNO ESSERE **MULTICROMATICI**

NOTA:
PER L'ESATTO DIMENSIONAMENTO DEI MURI DI CONTENIMENTO IN C.A., SI DEVE FARE RIFERIMENTO AGLI ELABORATI GRAFICI STRUTTURALI.

LA QUOTA DI ESTRADOSSO DEL PIUNTO DI FONDAZIONE DEI MURI DI CONTENIMENTO DOVRA' ESSERE 40CM SOTTO IL LIVELLO DEL TERRENO, IN CASO DI AREA VERDE, E 10CM SOTTO IL LIVELLO DELLA PAVIMENTAZIONE STRADALE EDI PEDONALE.